

In the interests of technical progress we reserve the right to introduce modifications.

Änderungen, die dem technischen Fortschritt dienen, behalten wir uns vor.

PROTECTION MARK  
ACC. TO DIN 34

Schutzvermerk nach  
DIN 34 beachten



MOTORENFABRIK  
HATZ  
RUHSTORF-ROTT

INSTALLATION DRAWING  
Einbauzeichnung  
2M41

FLYWHEEL-SIDE  
Schwungradseite

SHEET OF SHEETS  
Blatt 1 von 7 Blättern

gez.: 05.11.01 Gerh

gepr.: 05.11.01 Gerh

570

137  
290

82.5

Ø70

22.5°

45

100

52

103

188

220

400

25

M10

~265

~90

109

Ø244.48

Ø274

8x45°

6x60°

6x60°

30°

15°

30°

Ø142

Ø108

171

28

220

2

285

267

In the interests of technical progress we reserve the right to introduce modifications.  
 Änderungen, die dem technischen Fortschritt dienen, behalten wir uns vor.

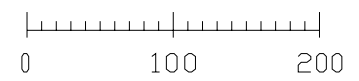
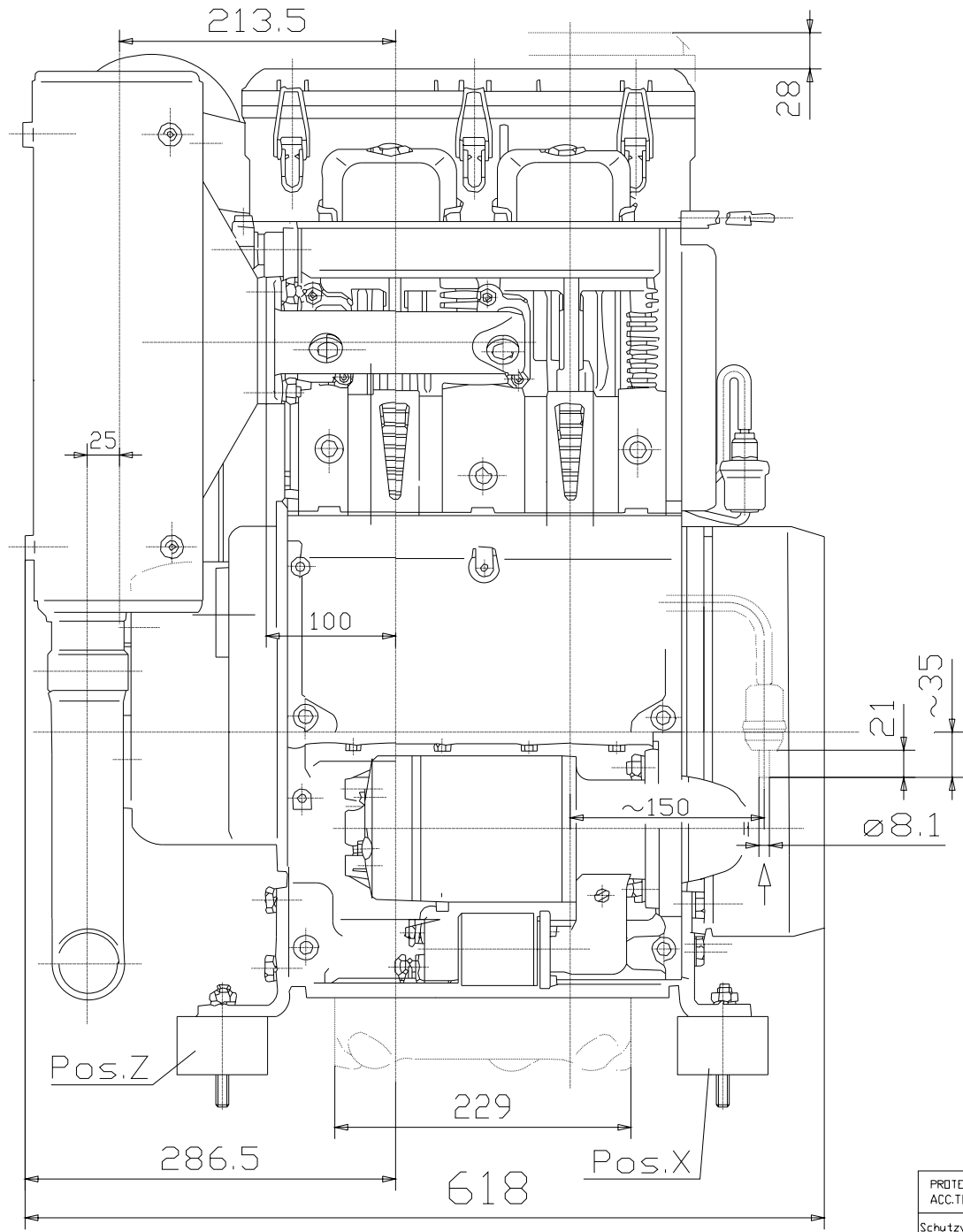

	INSTALLATION DRAWING	
	Einbauzeichnung	
	2M41	STARTER-SIDE
		Starterseite
SHEET OF SHEETS	Blatt 2 von 7	Blättern
gezeichnet	05.11.01 Gerh	geprüft 05.11.01 Gerh

PROTECTION MARK  
 ACC. TO DIN 34  
 Schutzvermerk nach  
 DIN 34 beachten

MOTORENFABRIK  
 HATZ  
 RUHSTORF-ROTT

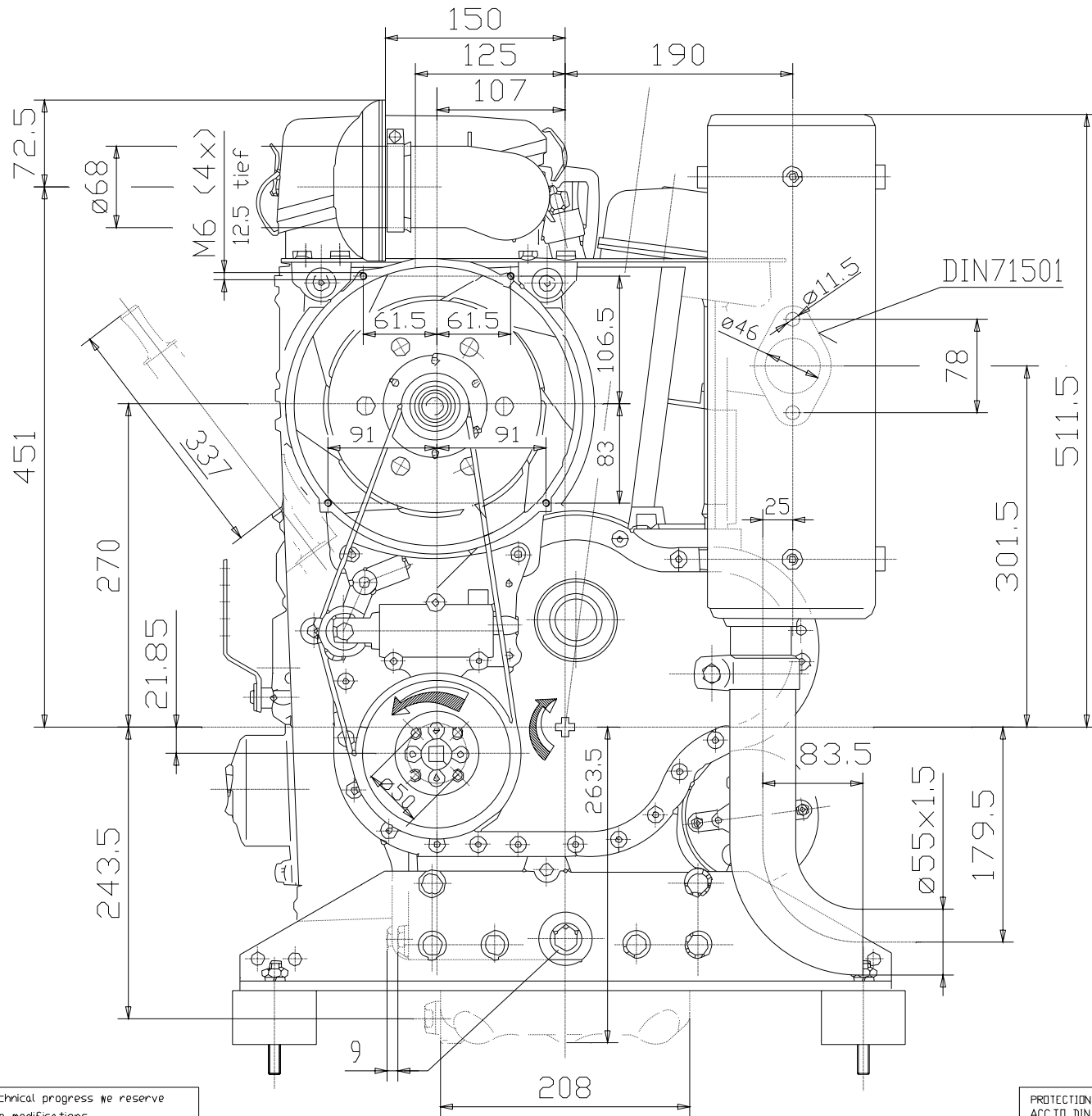

In the interests of technical progress we reserve the right to introduce modifications.

Änderungen, die dem technischen Fortschritt dienen, behalten wir uns vor.

PROTECTION MARK  
ACCTO DIN 34

Schutzvermerk nach  
DIN 34 beachten

**HATZ**  
DIESEL

MOTORENFABRIK  
HATZ  
RUHSTÖRF-ROTT

INSTALLATION DRAWING  
Einbauzeichnung  
2M41

GOVERNOR-SIDE  
Steuerseite

SHEET OF SHEETS  
Blatt 3 von 7 Blättern

gez: 05.11.01 Gerh

gepr: 05.11.01 Gerh

733

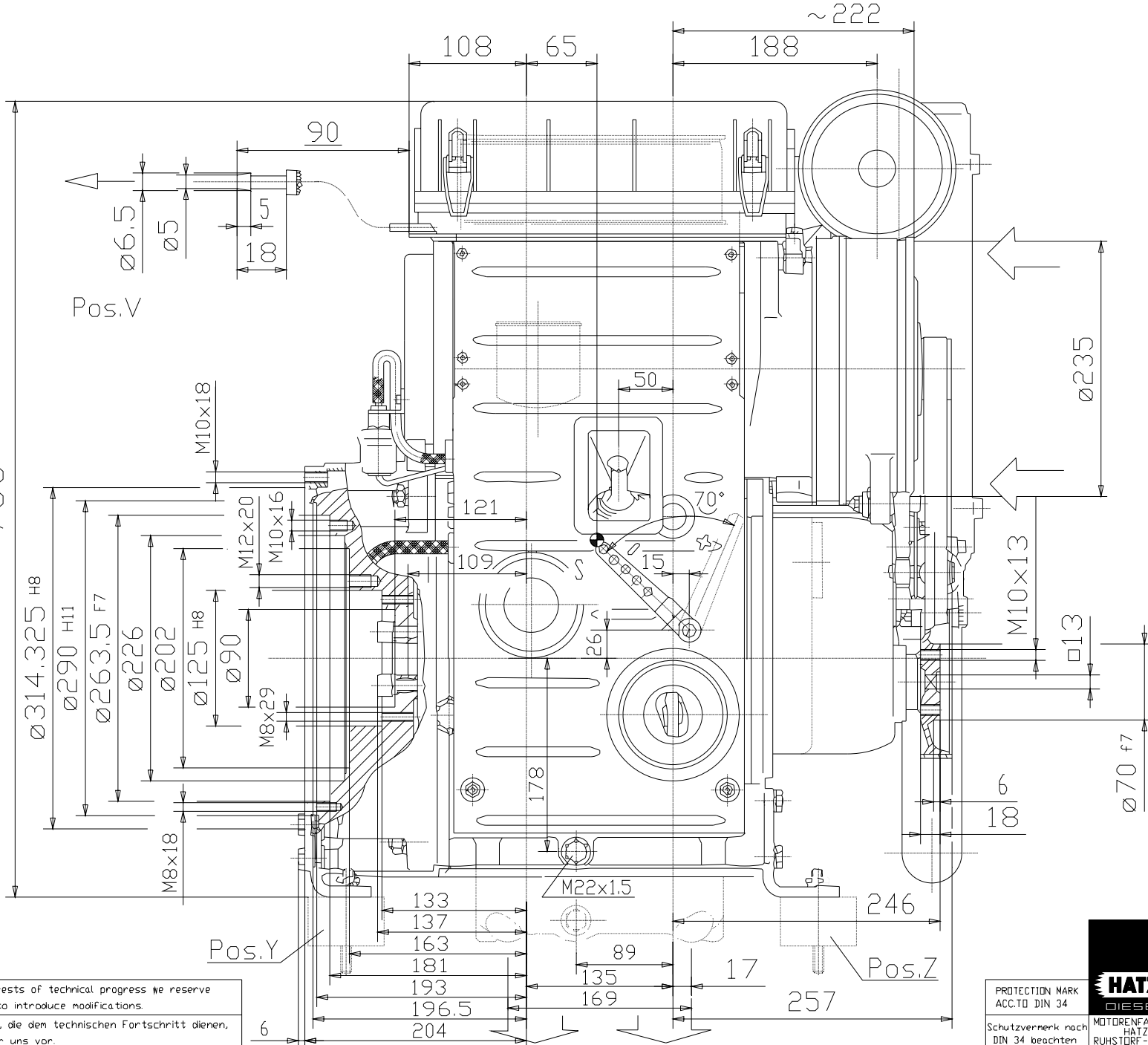

Pos.V

Pos.Y

Pos.Z

In the interests of technical progress we reserve the right to introduce modifications.

Änderungen, die dem technischen Fortschritt dienen, behalten wir uns vor.

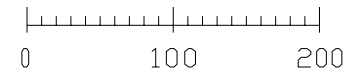

INSTALLATION DRAWING  
Einbauzeichnung  
2M41 OPERATOR-SIDE  
Bedienungsseite



MOTORENFABRIK  
HATZ  
RUHSTORF-ROTT

SHEET OF SHEETS  
Blatt 4 von 7 Blättern  
gez: 05.11.01 Gerh gepr: 05.11.01 Gerh

PROTECTION MARK  
ACCTO DIN 34  
Schutzvermerk nach  
DIN 34 beachten

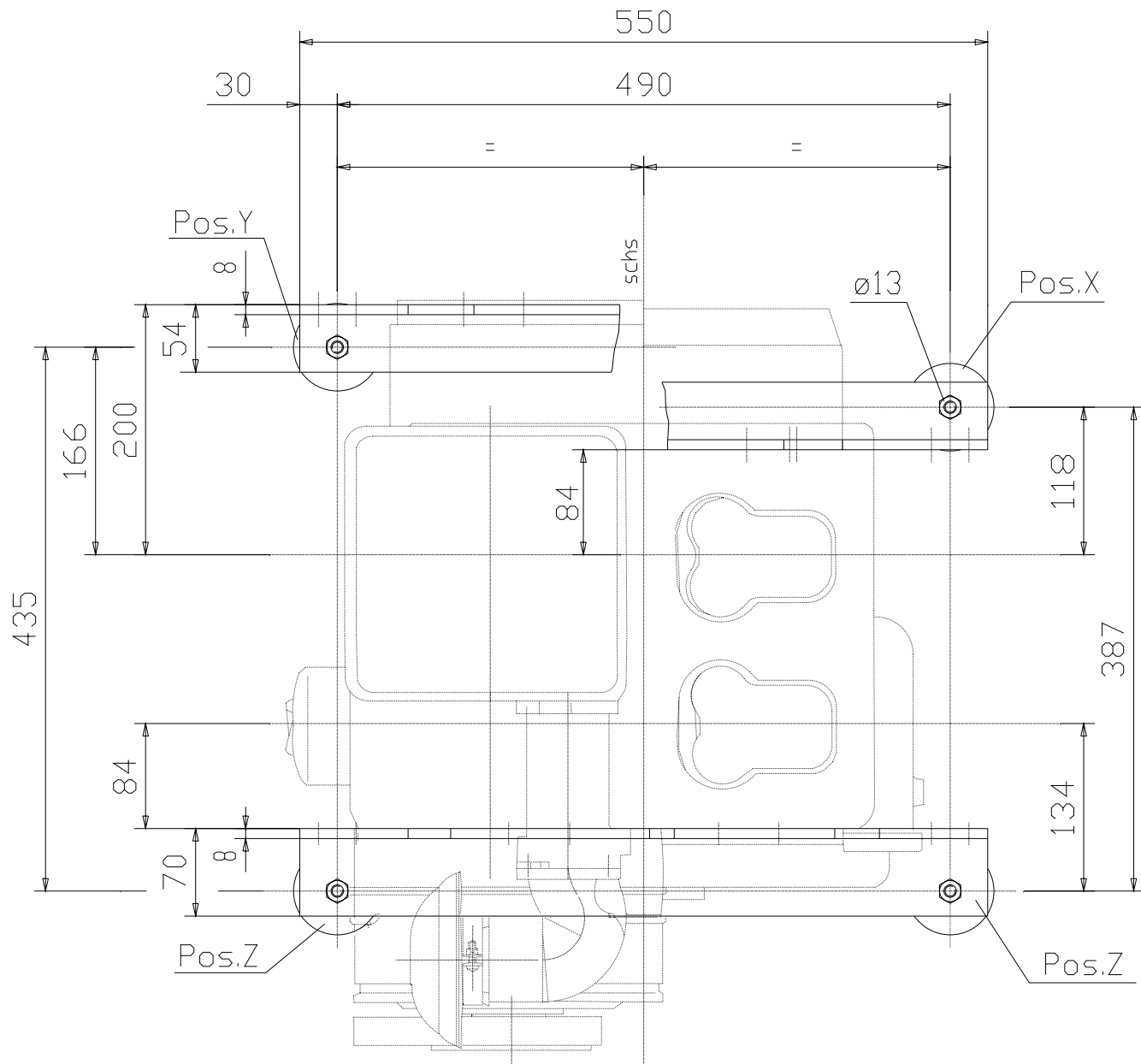

In the interests of technical progress we reserve the right to introduce modifications.

Änderungen, die dem technischen Fortschritt dienen, behalten wir uns vor.

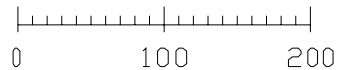

PROTECTION MARK ACC. TO DIN 34

Schutzvermerk nach DIN 34 beachten



INSTALLATION DRAWING  
Einbauzeichnung  
2M41 ENGINE MOUNTING  
Motorbefestigung

SHEET OF SHEETS  
Blatt 5 von 7 Blättern  
gez: 05.11.01 Gerh | gepr: 05.11.01 Gerh

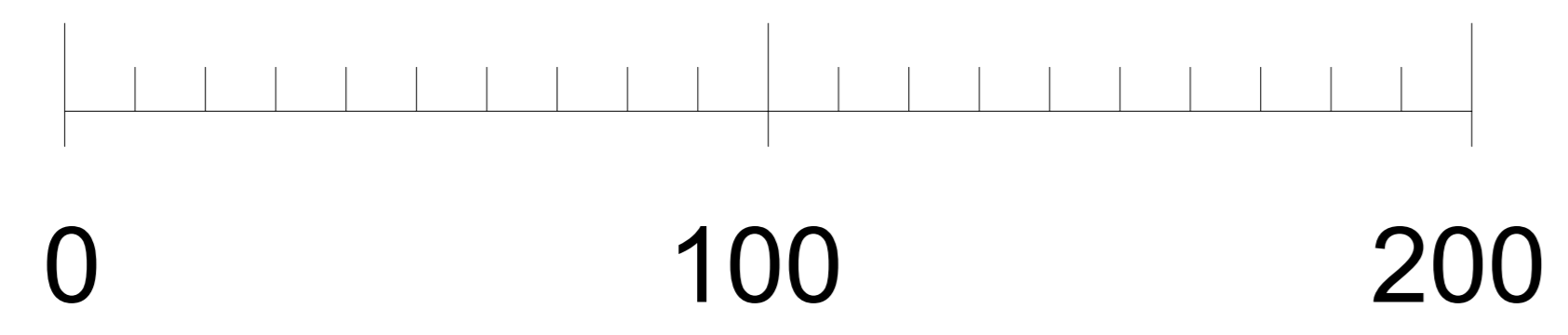


In the interests of technical progress we reserve the right to introduce modifications.  
 Änderungen, die dem technischen Fortschritt dienen, behalten wir uns vor.

PROTECTION MARK ACC.TO DIN 34  
 Schutzvermerk nach DIN 34 beachten



INSTALLATION DRAWING  
 Einbauzeichnung  
 2M41 ENGINE MOUNTING RIGID  
 Motorbefestig.starr  
 SHEET OF SHEETS  
 Blatt 6 von 7 Blättern  
 gez.: 05.11.01 Gerh gepr.: 05.11.01 Gerh

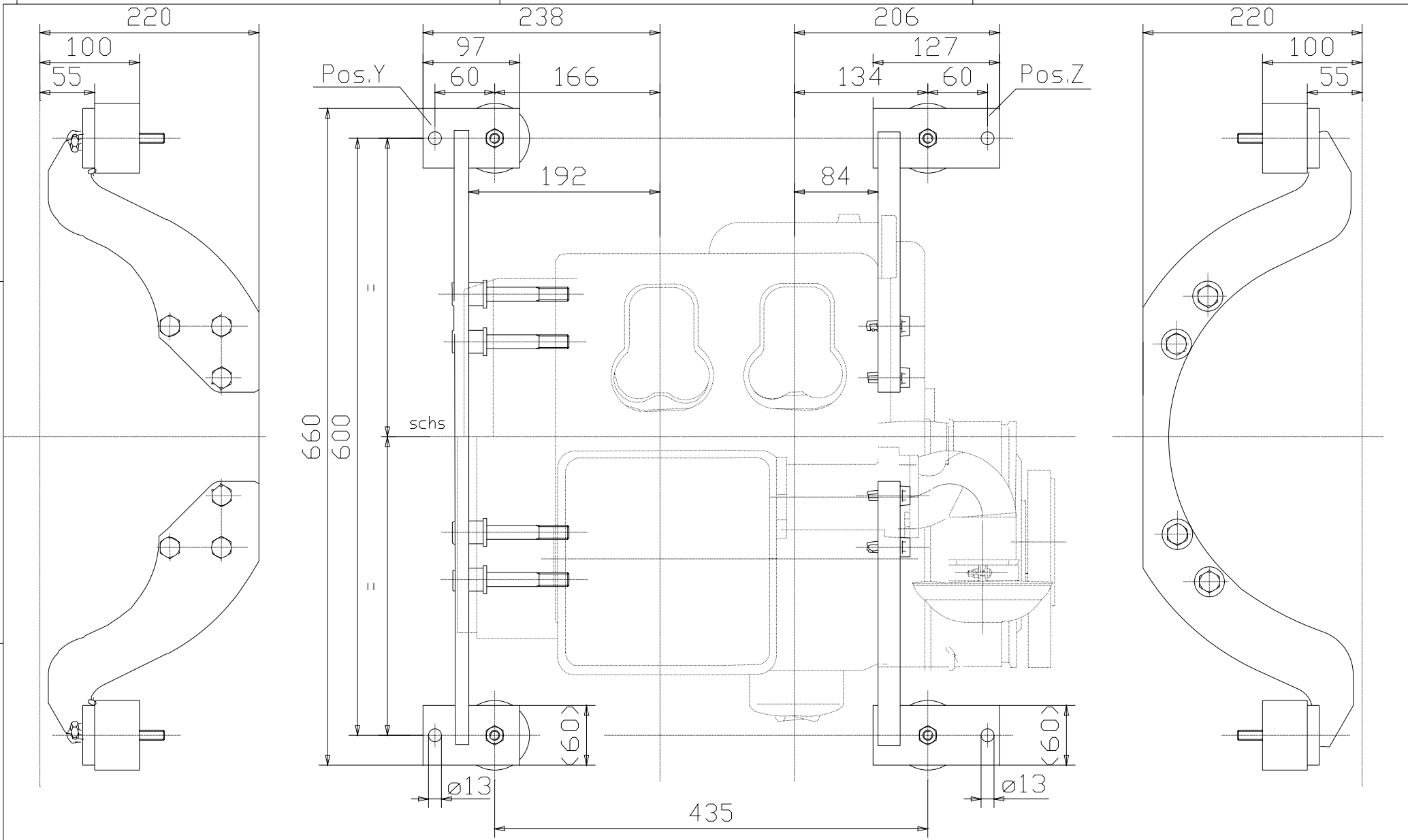

In the interests of technical progress we reserve the right to introduce modifications.  
 Änderungen, die dem technischen Fortschritt dienen, behalten wir uns vor.

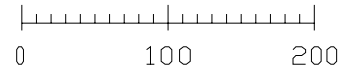

PROTECTION MARK  
 ACC. TO DIN 34  
 Schutzvermerk nach  
 DIN 34 beachten



INSTALLATION DRAWING  
 Einbauzeichnung  
 2M41 ENGINE MOUNTING HIGH  
 Motorbefest.hoch  
 SHEET OF SHEETS  
 Blatt 7 von 7 Blättern  
 gez.: 05.11.01 Gerh | gepr.: 05.11.01 Gerh